

Vous venez de trouver une règle mise en ligne par des collectionneurs qui partagent leur passion et leur collection de jeux de société sur Internet depuis 1998.

Imaginez que vous puissiez accéder, jour et nuit, à cette collection, que vous puissiez ouvrir et utiliser tous ces jeux.

# Ce rêve est devenu réalité !

Chantal et François ont créé l'Escale à jeux en 2013. Depuis l'été 2022, Isabelle et Raphaël leur ont succédé. Ils vous accueillent à Sologny (Bourgogne du sud), au cœur du Val Lamartinien, entre Mâcon et Cluny, à une heure de Châlon-sur-Saône ou de Lyon, une heure et demi de Roanne ou Dijon, deux heures de Genève, Grenoble ou Annecy et quatre heures de Paris (deux heures en TGV).

L'Escale à jeux est un ludogîte, réunissant un meublé de tourisme ★★★ modulable de 2 à 15 personnes et une ludothèque de plus de 9000 jeux de société.

Au total, 320 m<sup>2</sup> pour jouer, ripailler et dormir.

**ESCALE À  
JEUX**

[escaleajeux.fr](http://escaleajeux.fr)

09 72 30 41 42

06 24 69 12 99

[escaleajeux@gmail.com](mailto:escaleajeux@gmail.com)



# TRES

**Pour 2 joueurs à partir de 10 ans**

**Contenu : 1 plateau de jeu 35 pions**

## But du jeu

Chaque joueur essay d'être le premier à aligner trois pions de sa couleur sur l'anneau central du plateau.

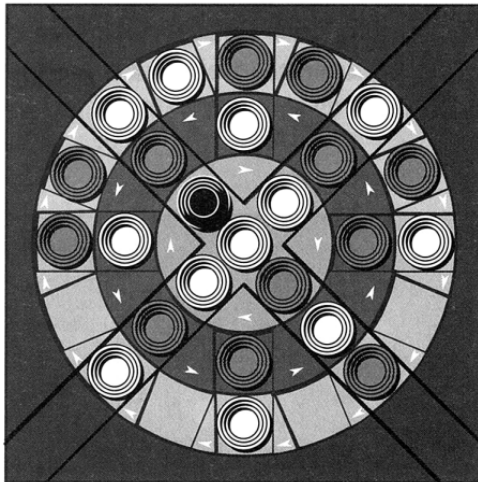

## Préparation

Chaque joueur reçoit 17 pions d'une même couleur. Les anneaux sont tournés de façon à toujours former deux diagonales. Le pion noir est neutre et est posé au centre du plateau de jeu. Il a une fonction de barricade, mais durant la partie il peut être déplacé de la même façon que les autres pions.

# Déroulement du jeu

Le plus jeune joueur commence la partie.

Un tour de jeu équivaut toujours à deux actions : introduction d'un pion et déplacement d'un anneau.

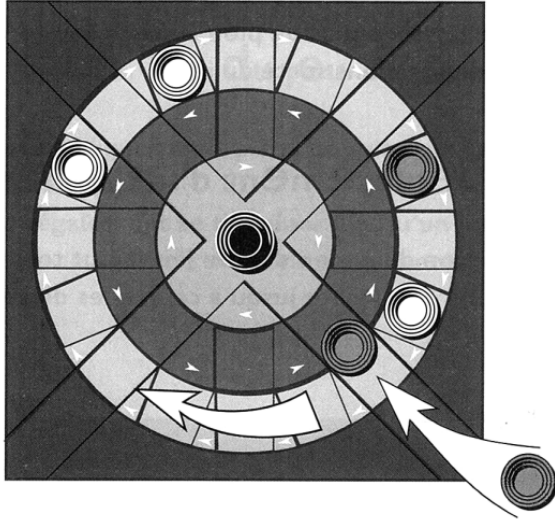

## 1. Introduction d'un pion

Le joueur choisit l'une des quatre entrées pour introduire son pion dans le jeu (c'est-à-dire dans le premier anneau). Si un pion se situe déjà à cette place, celui-ci est poussé par le nouveau pion dans le deuxième anneau.

Par principe, un pion est uniquement déplacé jusqu'au premier anneau.

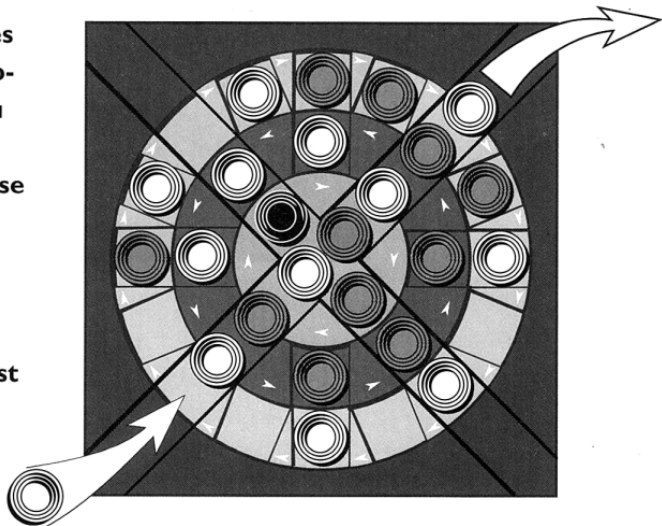

Après quelques tours de jeu, les différents pions forment des diagonales (depuis les 4 entrées du plateau de jeu). Maintenant il est également possible de sortir des pions en poussant un nouveau pion dans le jeu. A ce moment-là, ce pion est repris par son propriétaire qui le pose devant lui.

Si un joueur ne possède plus de pion, il passe son tour jusqu'au moment où l'un de ses pions sorte du jeu.

## 2. Déplacement d'un anneau

Lors de l'introduction d'un pion dans le jeu, il faut toujours tourner un anneau dans le sens des flèches jusqu'à ce que les diagonales soient à

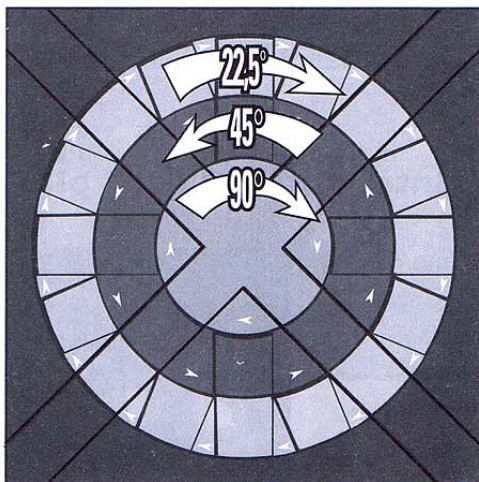



nouveau formées. Toutefois, il n'est pas autorisé de tourner un anneau si aucun pion est présent.

Après quelques tours de jeu et dès qu'un pion s'y trouve, l'on pourra également tourner l'anneau central dans le sens de la flèche.

## Fin du jeu

Si un joueur réussit à aligner trois pions de suite sur l'anneau central, il sortira vainqueur de la partie.

Mais le jeu peut également se terminer lorsqu'un joueur introduit un pion et aligne de ce fait trois pions de son adversaire sur l'anneau central.

